

Geometrie Cross Nano 08/09

Velikost	S/T	T/T a	H/T	C/S	W/B	S/Ta	F/L	F/R	B/B
17"	440	537	120	440	1053	73	470	46	45
19"	485	560	135	440	1077	73	470	46	45
21"	530	585	150	440	1099	73	470	46	45

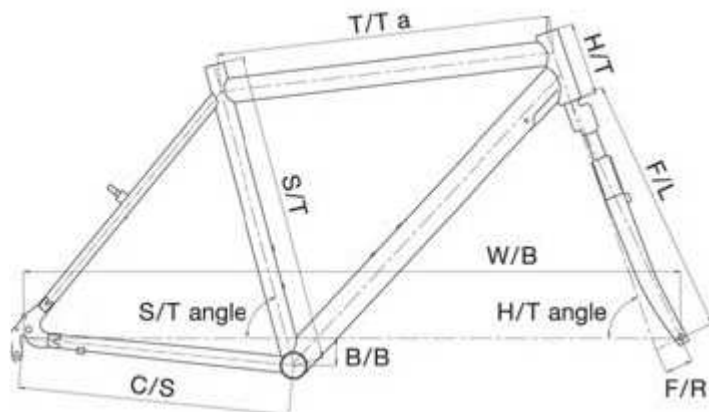

S/T c/t - seat tube, (center-top) délka sedlové trubky, od středu středového složení po její vrchol

S/T c/c - seat tube (center - center), délka sedlové trubky, od středu středového složení po osu horní rám. trubky

T/T a - top tube actual – skutečná délka horní rámové trubky

H/T - head tube – délka hlavové trubky

W/B - wheel base, rozvor kol (osová vzdálenost os předního a zadního kola)

C/S - chain stay, délka řetězové vzpěry

S/Ta - seat tube angle, úhel mezi osou sedlové trubky a pomyslnou spojnicí osy předního a zadního kola

H/Ta - úhel mezi osou hlavové trubky a pomyslnou spojnicí osy předního a zadního kola

F/L - fork length, délka vidlice, od spodní části hlavového složení po střed předního kola

F/R - vzdálenost mezi osou hlavové trubky a osou vidlice měřené ve středu předního kola, tzv. off set

B/B - vzdálenost mezi pomyslnou spojnicí středů kol a středem středového složení, měřenou od středového složení